

WR7 外形图

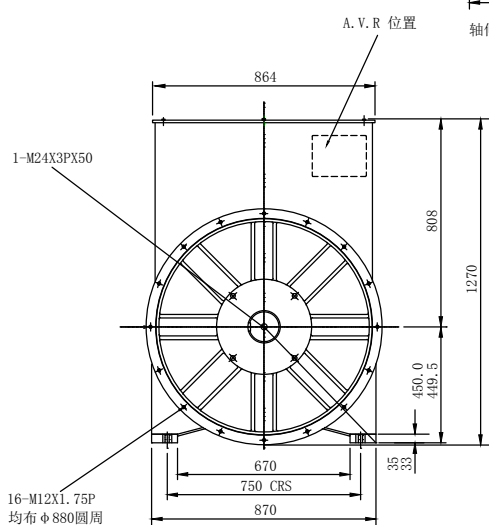
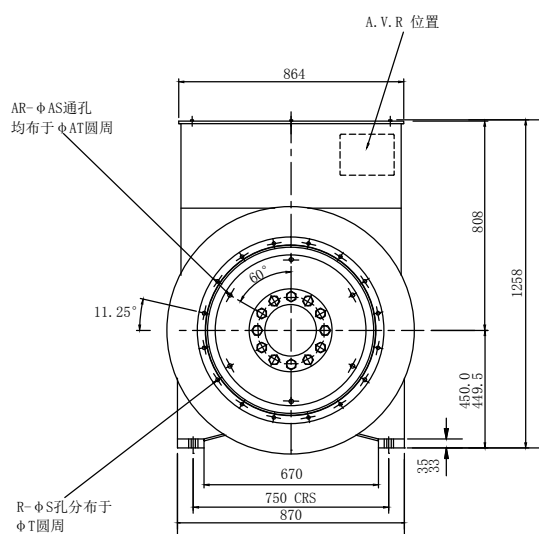
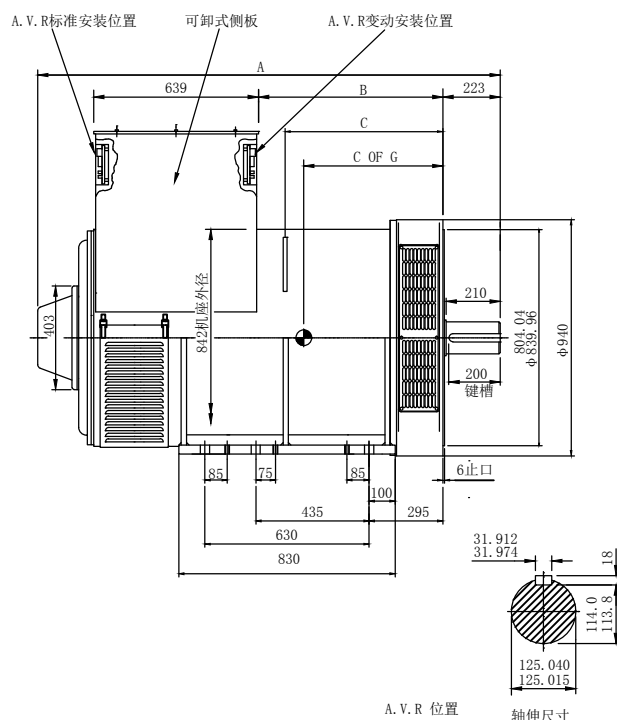
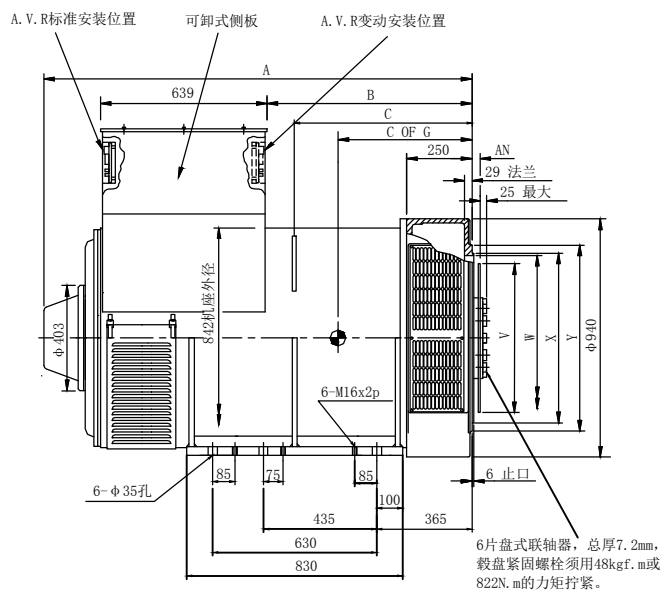

● 单支点

	尺 寸		
	A	B	C
WR734E/F	1643	779	433
WR734G	1755	929	485

● 双支点

	尺 寸		
	A	B	C
WR734E/F	1796	717	613
WR734G/H	2031	867	688

盘片式联轴器					
S. A. E. NO	AN	AR	AS	AT	V
18	15.87	6	17	543.0	571.4
21	0	12	17	641.3	673.0
24	0	12	20.7	692	673.0

运输数据				
CORE	E	F	G	H
C OF G	685	695	780	815

法兰式过渡接套					
S. A. E. NO	R	S	T	W	X
00	16	14	851.0	772	787.3
0	16	14	679.5	632	647.6

运输数据			
	净重(kg)	毛重(kg)	包装箱尺寸(cm)
WR7E/F	2650	2700	175X105X145
WR7G/H	2850	2910	185X105X145

● 所有图形和重量仅供参考, 如有疑问, 请与工厂联系并参照外形图。